

## ЗЧІПКА ЖОРСТКА АВТОМОБІЛЬНА 2310-3

# ПАСПОРТ

## Інструкція з експлуатації

ПП «Виробничо-господарська фірма ДОН»  
Україна, 61128, м. Харків, пр. Льва Ландау, 149  
[zakaz@oberig.in.ua](mailto:zakaz@oberig.in.ua)  
(057) 756-35-12

Цей пристрій призначений для буксирування автотранспорту загальною масою до 3500 кг.

Принциповою умовою буксирування транспортного засобу за допомогою жорсткого зче-

плення є його справна рульова система і наявність незаблокованих коліс. Транспортний засіб, що буксирує, повинен бути обладнаний тягово-зчіпним пристроєм (фаркопом) кульового типу.



**Перед використанням уважно ознайомтеся з цим посібником з експлуатації.**

При самостійному механічному доопрацюванні цього виробу гарантія від виробника знімається.

У зв'язку із постійною роботою над покращенням експлуатаційних характеристик продукції, виробник залишає за собою право вносити зміни до конструкції без повідомлення споживача.

## Технічні характеристики:

Діаметр кулі зчіпного пристрою (фаркопа) транспортного засобу, що тягне

Маса виробу нетто

Маса виробу брутто

Габарит виробу в тарі у складеному для транспортування вигляді :

ширина

довжина

висота

**50 мм**

**49 кг**

**76 кг**

**480 мм**

**1070 мм**

**460 мм**

Габаритні розміри зчіпки в робочому стані в мм - *мал.1.*

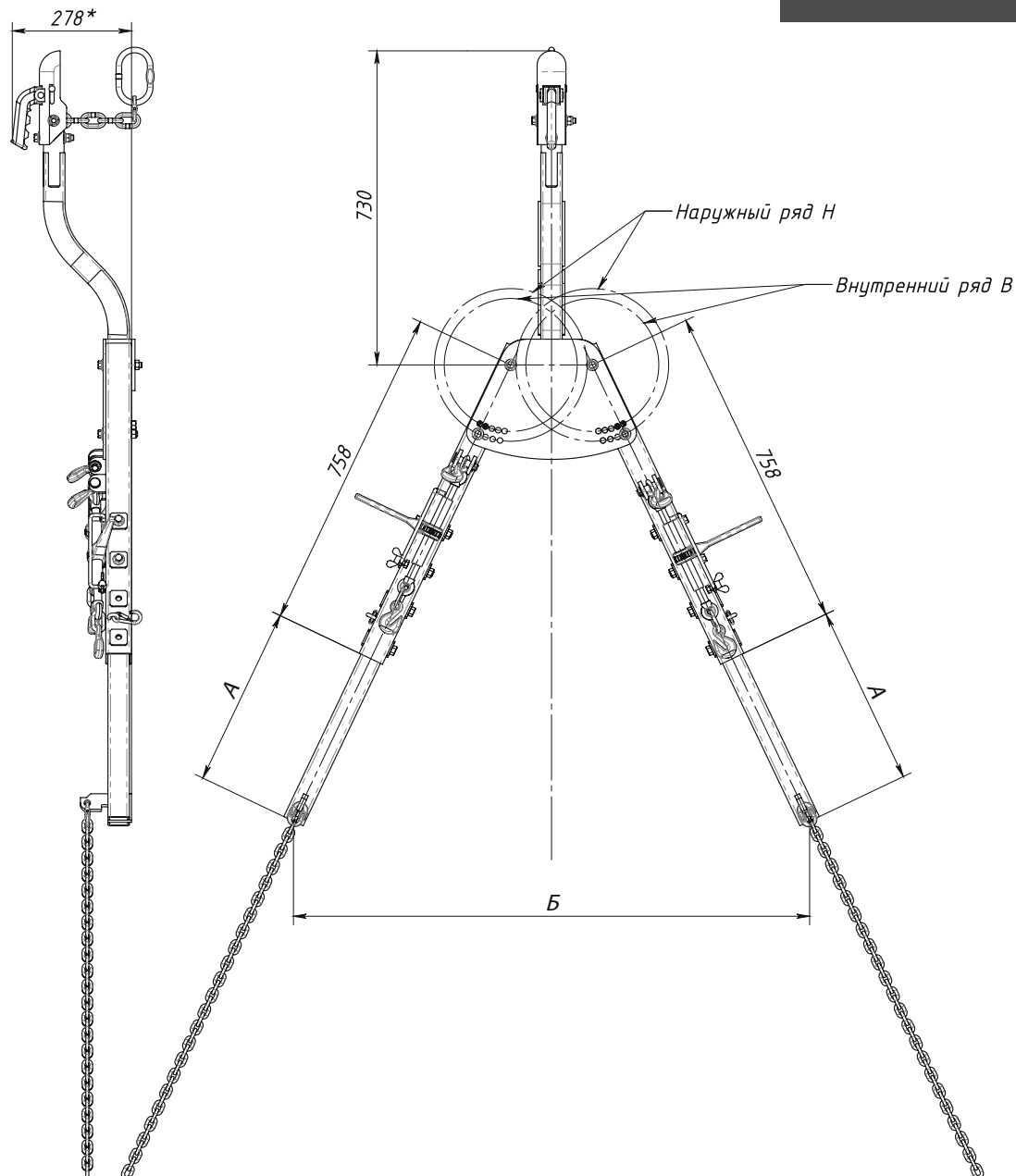

Ряд	А, мм	Б, мм
В	420	1288
	520	1380
	620	1474
Н	420	1184
	520	1268
	620	1352
В	420	1076
	520	1152
	620	1228
Н	420	976
	520	1038
	620	1104
В	420	860
	520	918
	620	976
Н	420	750
	520	796
	620	844
В	420	636
	520	672
	620	710
Н	420	520
	520	550
	620	578
В	420	408
	520	426
	620	444

## Комплектація виробу: (мал. 2)

1.	Гусак	1 шт.
1.1.	Зчіпний пристрій	1 шт.
1.2.	Страхувальне кільце	1 шт.
1.3.	Трафарет	1 шт.
1.4.	Стационарне болтове з'єднання (болт М12)	2 шт.
1.5.	Змінне болтове з'єднання (болт М12)	2 шт.
2.	Телескопічна напрямна	2 шт.
2.1.	Натягувач ланцюга	2 шт.
2.2.	Фіксатор натягувача ланцюга	2 шт.
2.3.	Карабін для ланцюга	2 шт.
2.4.	Змінне болтове з'єднання (болт М12)	4 шт.
3.	Зачіп	2 шт.
3.1.	Упор	2 шт.
3.2.	Ланцюг	2 шт.

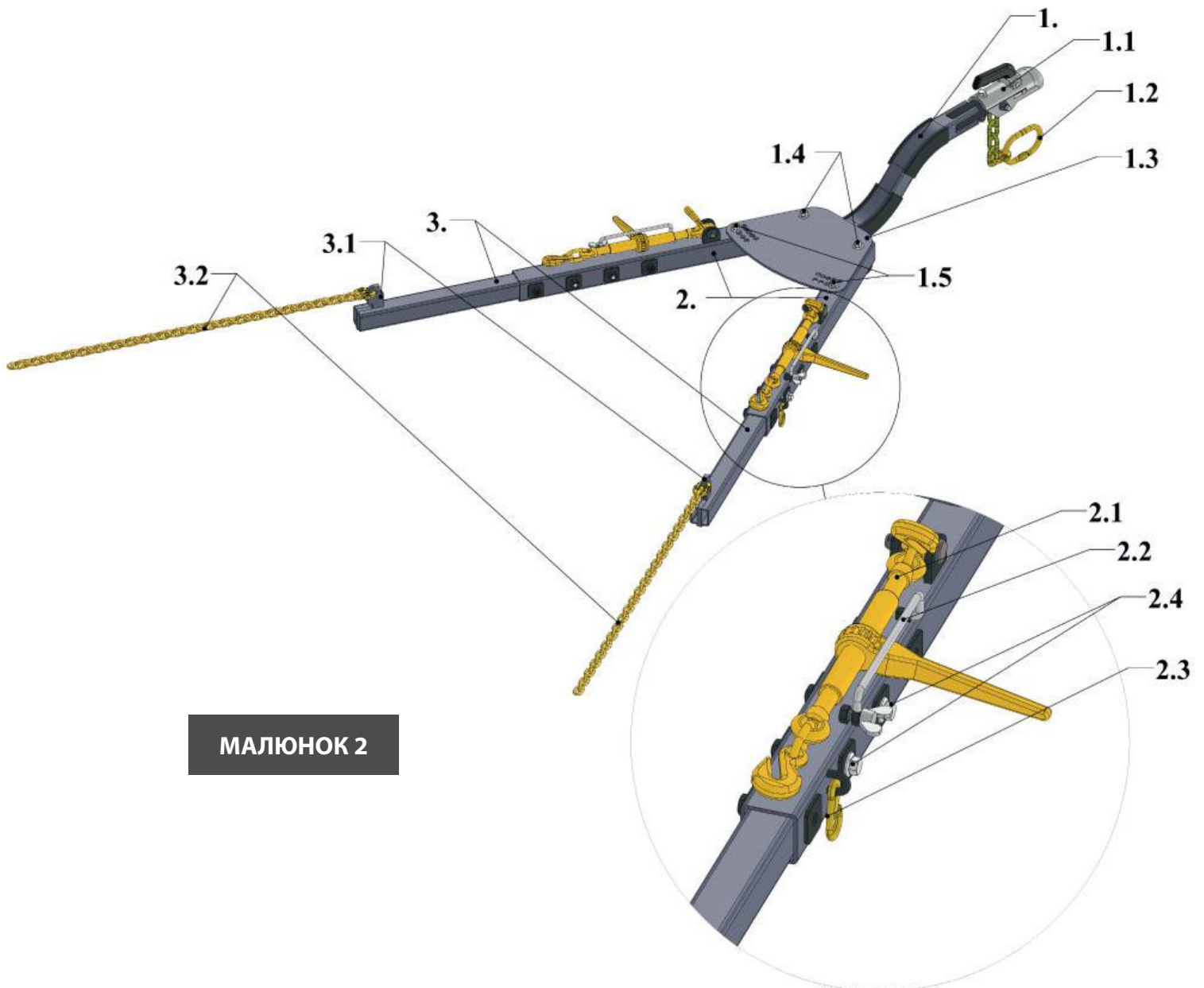

## Встановлення жорсткого зчеплення на транспортний засіб.

1. Покласти упаковану зчіпку гусаком (1) у бік тягнучого авто і розгорнути телескопічні напрямні (2) у бік авто, що буксирується (мал. 3).

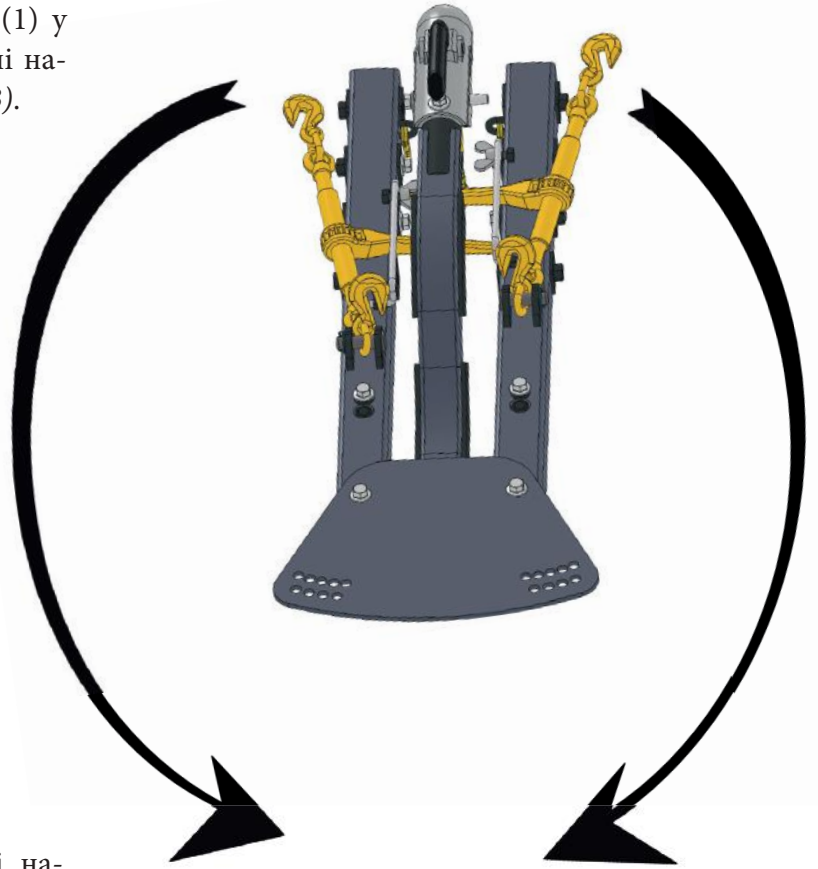

МАЛЮНОК 3

2. Вставити зачіпки (3) у телескопічні напрямні (2) на необхідну довжину та закріпити кожний зачіп двома болтами (мал. 4).

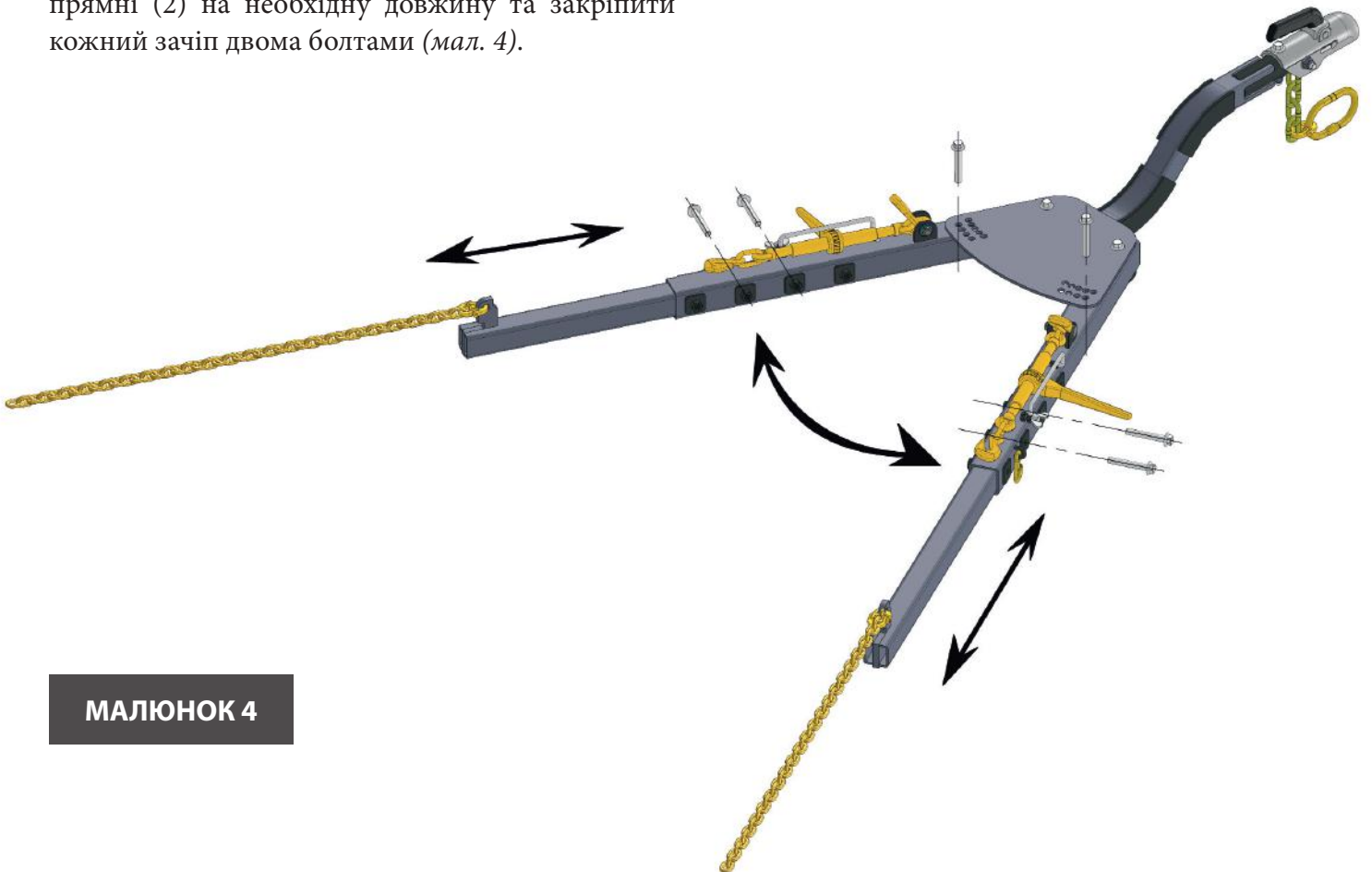

МАЛЮНОК 4

3. Поставити авто, що буксирується, на стоянкове гальмо або зафіксувати його від мимовільного кочення.

Один із зачепів (3) уперти упором (3.1) у нижній віжіть авто, що буксирується, і перекинути ланцюг (3.2) через верх тяги. Ланцюг, що ввійшов знизу важеля, протягнути до ближнього гака натягувача ланцюга (2.1). У гак натягувача вставити ланку ланцюга на необхідній ділянці і затягнути її за допомогою рукоятки храповика до натягу (мал. 5). Для комфортної роботи з натягувачем рекомен-

дується перед його застосуванням максимально викрутити різьбові тяги. Рукоятку храповика після затягування ланцюга укласти горизонтально та зафіксувати фіксатором (2.2). Надлишки ланцюга підвісити на карабін (2.3).

Важливо зробити установку зачепа (3) з упором (3.1) так, щоб у процесі транспортування всі конструктивні елементи ходової системи не заважали роботі зчипки. Ланцюг зачепа (3) повинен обходити виключно нижній важель без інших, випадково зачеплених конструкцій і проводів авто.

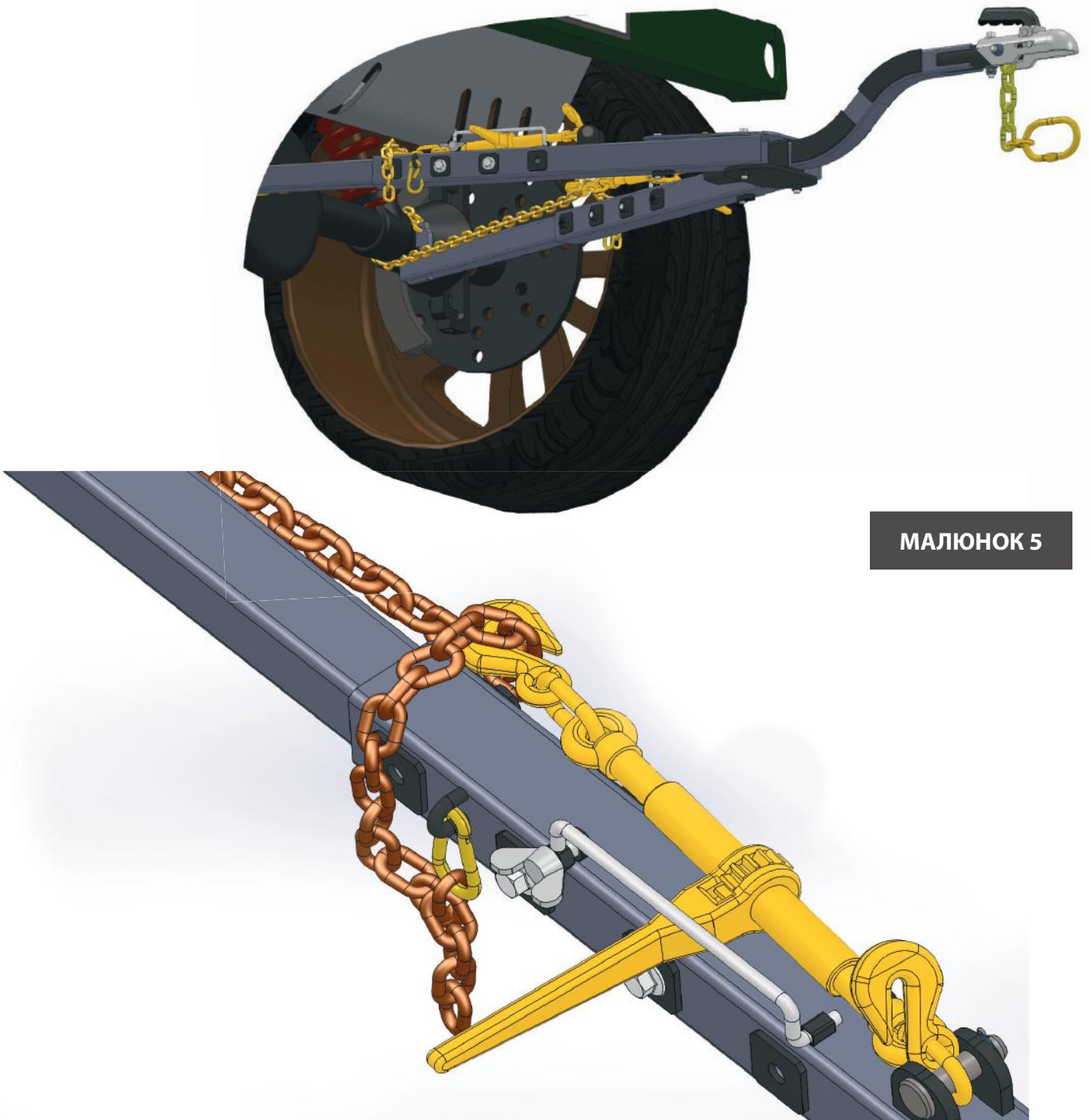

МАЛЮНОК 5

4. Аналогічну операцію провести з симетричною стороною транспортного засобу, що буксирується, дотримуючись симетрії в точках фіксації до нижніх важелів.

МАЛЮНОК 6

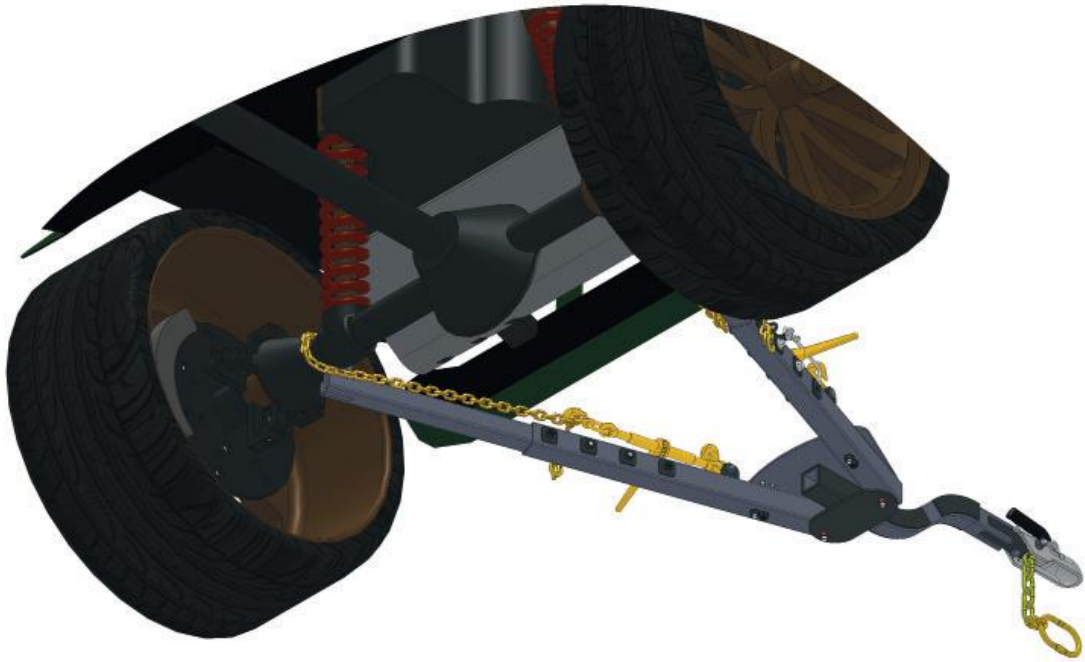

5. Виставити гусак (1) прямо вздовж осі авто, що буксирується, і зафіксувати болтовими з'єднаннями трафарет (1.3) з телескопічними напрямними (2.). Якщо на трафареті (1.3) болтові з'єднання правої сторони дзеркально симетрич-

ні лівій стороні, то зчіпка зібрана правильно див. мал. 7. Для зручності встановлення болтів у трафарет рекомендується тимчасово розслабити стаціонарні болтові з'єднання (1.4).

МАЛЮНОК 7

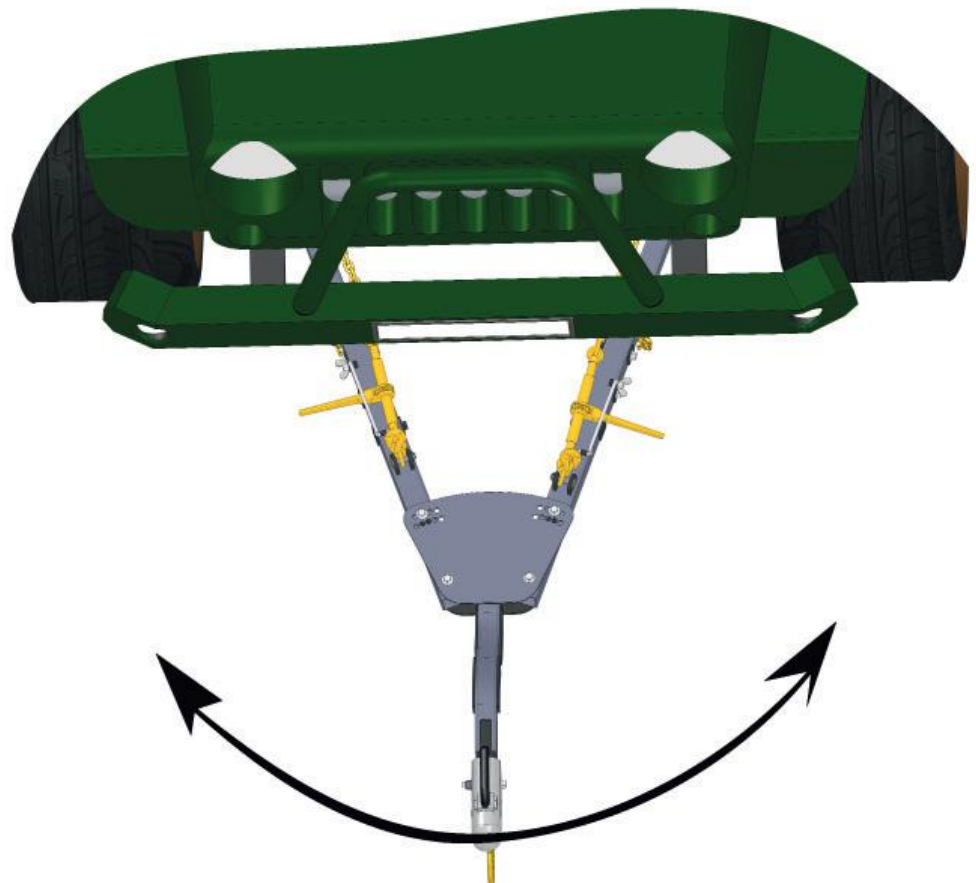

6. При з'єднанні жорсткого зчеплення з фаркопом транспортного засобу, що тягне, попередньо потрібно одягнути на нього страхувальне кільце (1.2) і перевірити наявність мастила на кулі фаркопу (мал. 8). Після з'єднання жорсткою зчіпкою двох транспортних засобів не забути зняти автомобіль, що буксирується, зі стоянкового гальма і поставити коробку передач в нейтральне

положення (для авто з автоматичною трансмісією виконувати установки, рекомендовані виробником при буксируванні на жорсткому зчіпці).

Обов'язково проконсультуйтеся зі спеціалістом з питання швидкісного режиму та допустимої безперервної тривалості транспортування авто з автоматичною кпп.

МАЛЮНОК 8

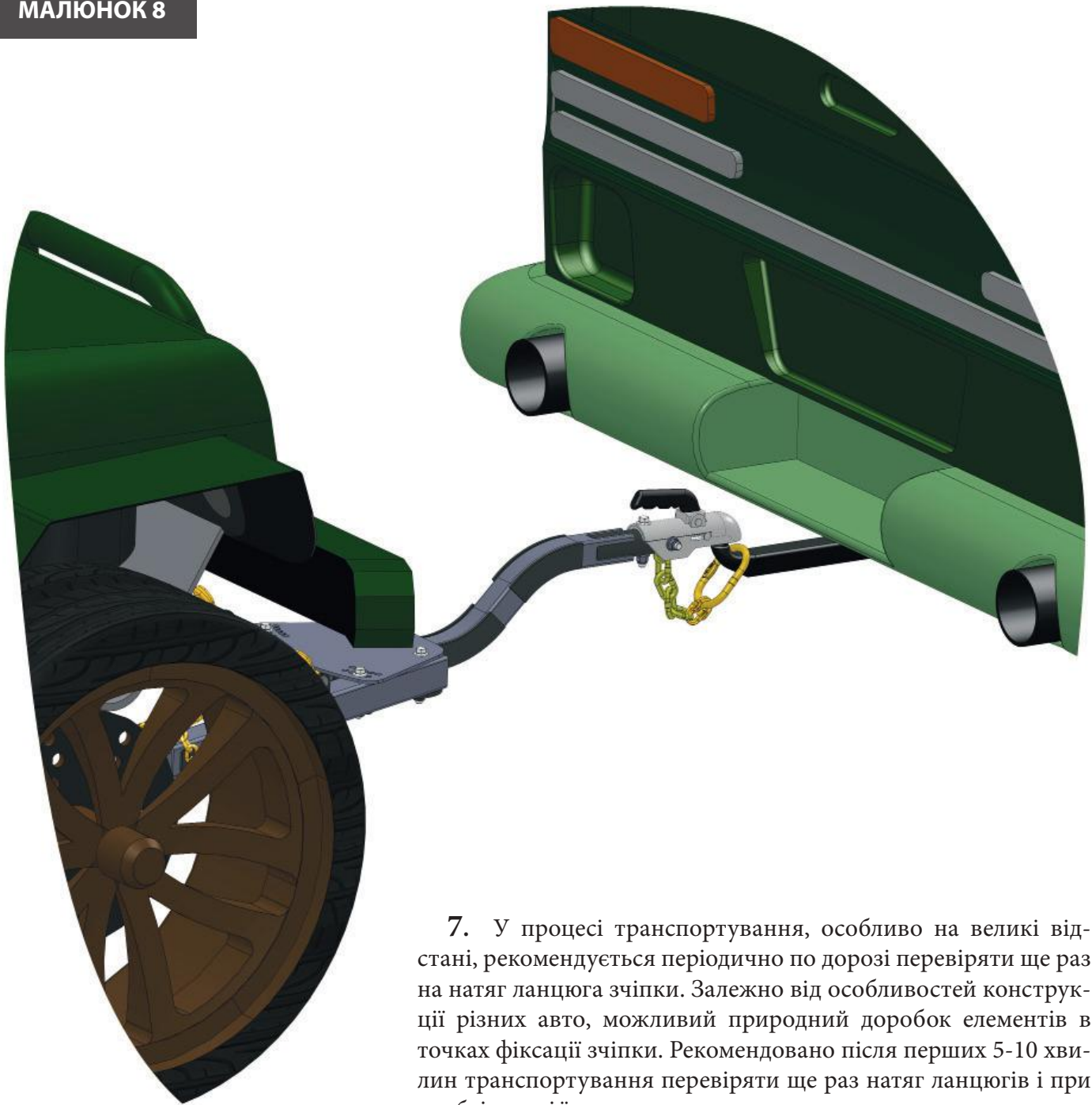

7. У процесі транспортування, особливо на великі відстані, рекомендується періодично по дорозі перевіряти ще раз на натяг ланцюга зчіпки. Залежно від особливостей конструкції різних авто, можливий природний доробок елементів в точках фіксації зчіпки. Рекомендовано після перших 5-10 хвилин транспортування перевіряти ще раз натяг ланцюгів і при необхідності їх дотягнути.

8. Роз'єднання жорсткої зчіпки виконується у зворотній послідовності, з дотриманням обов'язкової необхідності зафіксувати транспортний за-

сіб, що буксирується, від довільного кочення за допомогою стоянкового гальма або інших фіксуючих автомобільних засобів.